

SENSORDATEN

ANWENDUNG

Rotierende Mini-Tellersonde zur dynamischen Flächenprüfung.

SYSTEM

Differenz-Rotiersonde, steckbar in MF- und HF-Version des Handrotors MR3 und SMR4.

FREQUENZBEREICH

50 kHz - 2,5 MHz

AKTIVER BEREICH

Kernsystem, ca. 1,5 mm

GEHÄUSE

Edelstahl

Die Standardabmessungen sind in den Durchmesserbereichen 10 - 20 - 30 - 40 - 50 mm lieferbar.

BESTELLDATEN

RSMT Ø 10	ARM 010 00 070 014 01
RSMT Ø 20	ARM 020 00 070 014 01
RSMT Ø 30	ARM 030 00 070 014 01
RSMT Ø 40	ARM 040 00 070 014 01
RSMT Ø 50	ARM 050 00 070 014 01

Auf Anfrage sind selbstverständlich auch andere Durchmesser, Längen und Kernsysteme möglich.

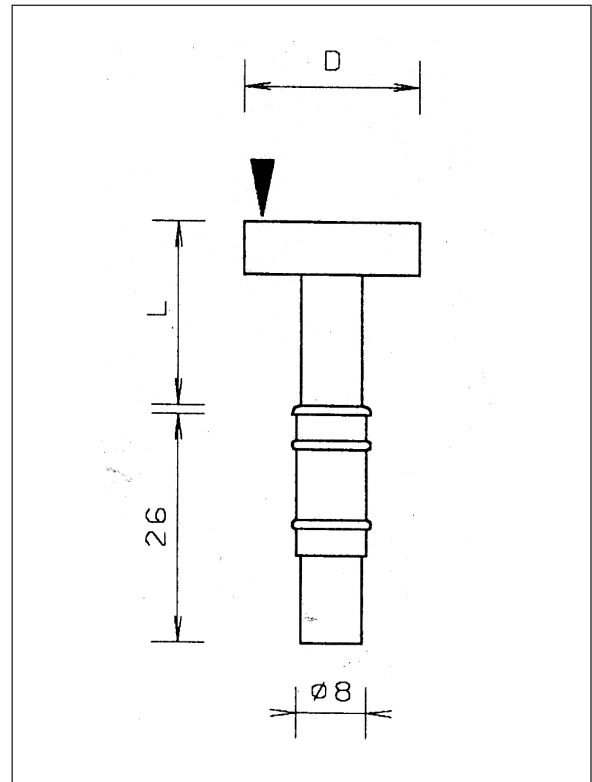

PROBE DATA

APPLICATION

Rotary mini-disc probe for dynamic surface testing.

SYSTEM

Differential rotary probe for MF- and HF-version of the hand-held rotors MR3 and SMR4.

FREQUENCY RANGE

50 kHz - 2.5 MHz

ACTIVE AREA

Coil system

HOUSING

Stainless steel

As standard, the following diameters are available: 10 - 20 - 30 - 40 - 50 mm.

ORDERING DATA

RSMT Ø 10	ARM 010 00 070 014 01
RSMT Ø 20	ARM 020 00 070 014 01
RSMT Ø 30	ARM 030 00 070 014 01
RSMT Ø 40	ARM 040 00 070 014 01
RSMT Ø 50	ARM 050 00 070 014 01

On request, other diameters, lengths and coil systems can be supplied.

